

Fiche technique

Caractéristiques du produit



Machine à glaçons sans réservoir à air - glaçons cube 215 kg / 24 h

Modèle	Code SAP	00007271
N 215 A	Groupe d'articles	Machines à glaçons



- Type de refroidissement: Air
- Température ambiante maximale [° C]: 43
- Température ambiante min [° C]: 5
- Type de glace/glaçons: Cube
- Poids de la glace [g]: 6.00
- Production par jour [kg]: 220
- Consommation d'eau [L]: 12.00
- Matériel: Inox

Code SAP	00007271	Consommation d'eau [L]	12.00
Largeur nette [mm]	762	Production par jour [kg]	220
Profondeur nette [mm]	620	Type de glace/glaçons	Cube
Hauteur nette [mm]	500	Poids de la glace [g]	6.00
Poids net [kg]	79.00	Température maximale de l'eau approvisionnée [° C]	35
Puissance électrique [kW]	1.200	Température minimale de l'eau approvisionnée [° C]	5
Alimentation	230 V / 1N - 50 Hz	Pompe de vidange	Non
Type de refroidissement	Air		

Fiche technique

Dessin technique



Machine à glaçons sans réservoir à air - glaçons cube 215 kg / 24 h

Modèle

Code SAP

00007271

N 215 A

Groupe d'articles

Machines à glaçons

RIGHT SIDE VIEW

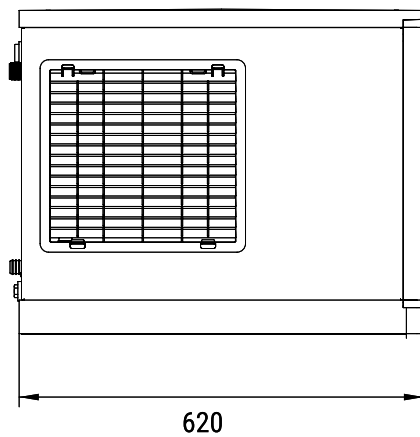

FRONTAL VIEW

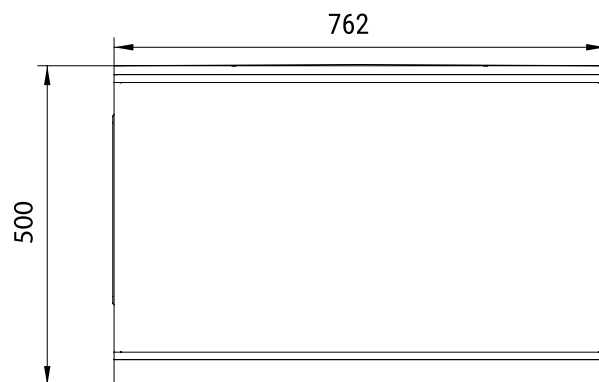

REAR VIEW

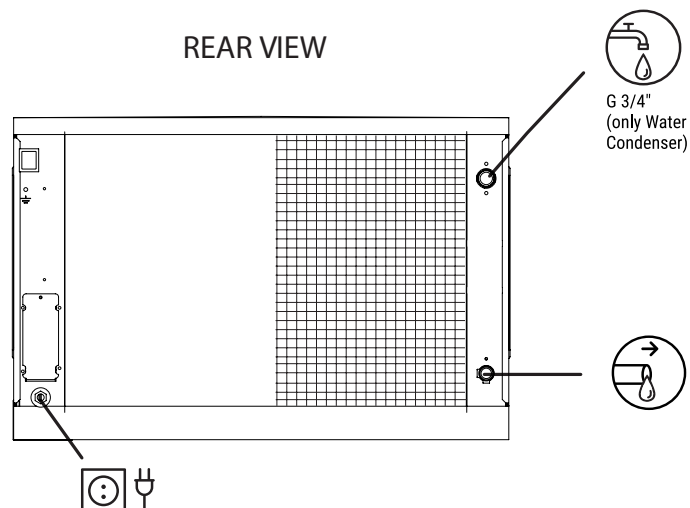

Fiche technique

Avantages du produit



Machine à glaçons sans réservoir à air - glaçons cube 215 kg / 24 h

Modèle	Code SAP	00007271
N 215 A	Groupe d'articles	Machines à glaçons

- 1 Certifié Energy Star**
répond aux exigences en matière d'économies d'énergie
– économies
- 2 Glaçons solides et transparents**
glaçons sans impuretés
– innocuité pour la santé et esthétique
- 3 Réfrigérant - Gaz R29**
réfrigérant avec une très faible contribution au réchauffement climatique et une faible consommation d'énergie.
– utilisation écologique et économies
- 4 Cadre extérieur en acier inoxydable AISI 34**
résistant à la corrosion
– inoffensif pour la santé et durée de vie de l'appareil plus longue
- 5 Évaporateur à haut rendement**
réduction de la consommation d'énergie et accélération de la production de glaçons
– économies d'énergie, gain de temps
- 6 Carte électronique intelligente**
contrôle chaque paramètre de la machine et affiche le diagnostic des cas possibles
– gain de temps lors de l'entretien et de l'utilisation de la machine elle-même
- 7 Distributeur d'eau intelligent**
réduit le gaspillage d'eau
– économies

Fiche technique

Paramètres techniques



Machine à glaçons sans réservoir à air - glaçons cube 215 kg / 24 h

Modèle	Code SAP	00007271
N 215 A	Groupe d'articles	Machines à glaçons

1. Code SAP:

00007271

2. Largeur nette [mm]:

762

3. Profondeur nette [mm]:

620

4. Hauteur nette [mm]:

500

5. Poids net [kg]:

79.00

6. Largeur brute [mm]:

836

7. Profondeur brute [mm]:

635

8. Hauteur brute [mm]:

625

9. Poids brut [kg]:

85.00

10. Type d'appareil:

Appareil électrique

11. Puissance électrique [kW]:

1.200

12. Alimentation:

230 V / 1N - 50 Hz

13. Réfrigérant:

R290

14. Type de refroidissement:

Air

15. Matériel:

Inox

16. Température ambiante min [° C]:

5

17. Température ambiante maximale [° C]:

43

18. Informations complémentaires:

Hauteur max. avec pieds 95 mm

19. Production par jour [kg]:

220

20. Consommation d'eau [L]:

12.00

21. Type de glace/glaçons:

Cube

22. Poids de la glace [g]:

6.00

23. Température maximale de l'eau approvisionnée [° C]:

35

24. Température minimale de l'eau approvisionnée [° C]:

5

25. Pompe de vidange:

Non

26. Section des conducteurs CU [mm²]:

0,5

27. Connexion d'approvisionnement en eau:

3/4 "

28. Diamètre nominal du tuyau:

DN 50